

## Sykkelstativ – A-stativ

Robust og stilrent sykkelstativ i varmgalvanisert stål som gir sikker fastlåsing for sykler.

### FDV

A-stativet er den anbefalte stativtypen for universell sykkelparkering og tilfredsstillende alle viktige krav til funksjonalitet og drift. A-stativ sykkelstativ er anbefalt av syklistenes landsforening og brukes i dag av mange kommuner rundt omkring i Norge.

### TEKNISKE SPESIFIKASJONER

#### Materialer:

Varmgalvanisert og/eller pulverlakkert stål.  
Lite behov for vedlikehold.

**Forankring/Installasjon:** Boltes fast med 8 x M10x80 eksp. bolter på egnet underlag.

#### Antall sykkelplasser:

2 stk. per stativ

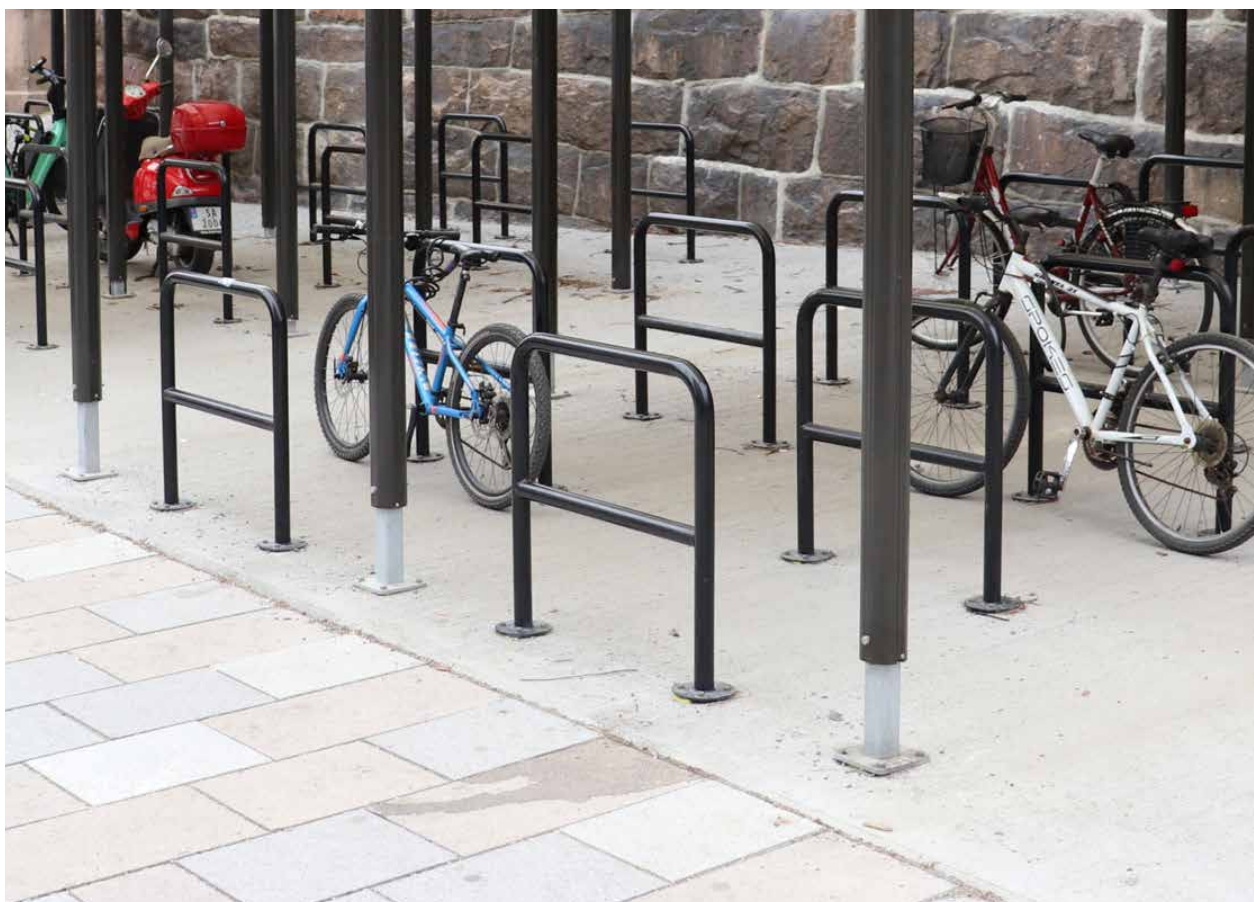

Bildet viser A-stativ pulverlakkert i sort.

## Egenskaper og funksjonalitet

- Stativet gir stor kontaktflate mot sykkelens ramme og hjul. Den parkerte sykkelen står dermed stabilt, og faren for at den velter eller kommer ut av posisjon reduseres.
- Stativet gir låsemuligheter for både ramme, forhjul og bakhjul.
- Stativets utforming ekskluderer ingen sykkeltyper.
- To horisontale rør gir gode låsemuligheter for lastesykler, samt ekstra støtte og låsemulighet for sykler med mindre rammestørrelser.
- Stativet har ingen skarpe kanter, hvilket reduserer risikoen for at sykkelen tar skade av kontakten med stativet.
- To sykler kan enkelt låses til hvert stativ. Når syklene parkeres parvis skapes det god plass mellom hvert sykkelpar for plassering, låsing og henting av den enkelte sykkel.
- Stativet gir enkel adkomst til parkeringsarealet fra begge sider.

Låsemuligheter for alle sykkeltyper

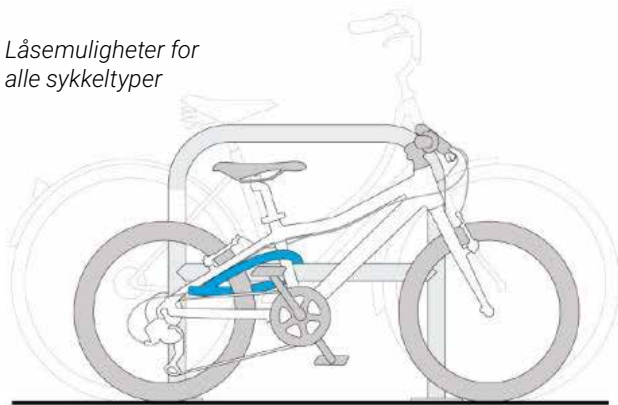

## Periodisk renhold og vedlikehold

Stativet kan med fordel vaskes med mildt vaskemiddel (ikke slipende/etsende) og vann.

### Prinsipptegning A-stativ

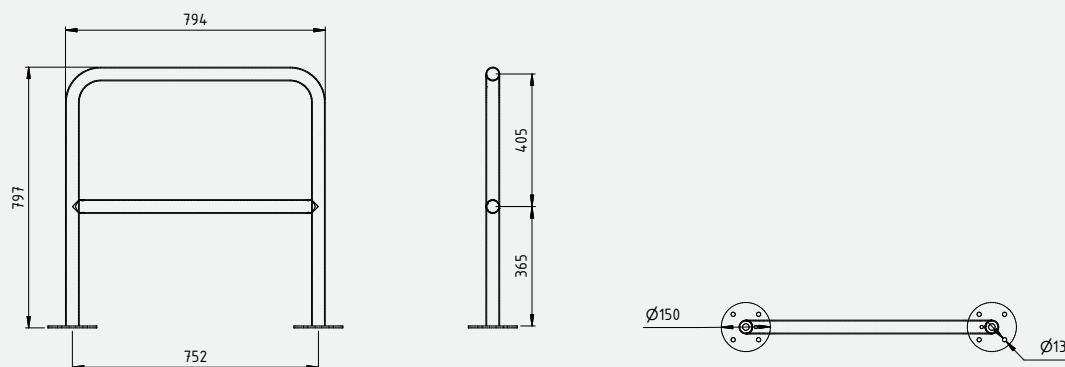

Tegning og dimensjoner er for standard utførelse

## Montering av A-stativ

Det anbefales at A-stativene festes med ca. 1000 mm avstand (CC) for å få plass til 2 sykler i bredden mellom stativene. Forankres med egnede innfestninger for å sikre en stabil og holdbar montering.

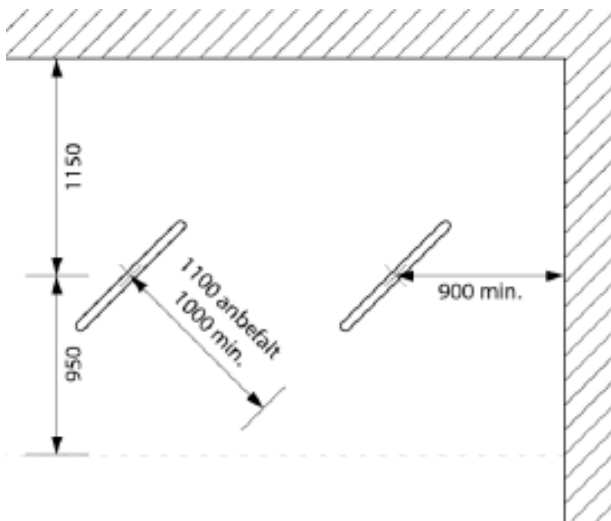
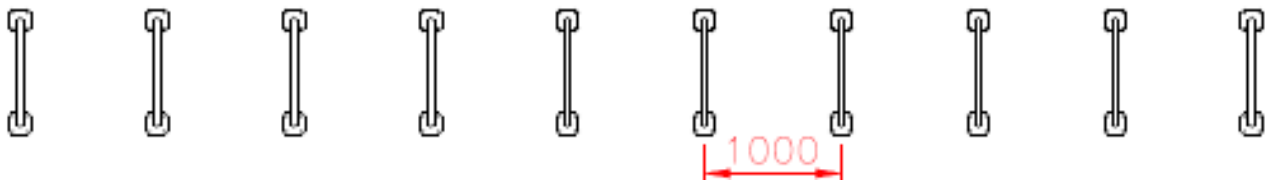

*Stativene kan også skrånstilles.*

